

Locking Bar OT Line

Assembly Guide



Barre de verrouillage Ligne OT

Guide d'assemblage

ATTENTION:

Applicable only for cabinet with lock in the middle.

ATTENTION:

Ne s'applique que pour les cabinet avec serrure au centre.

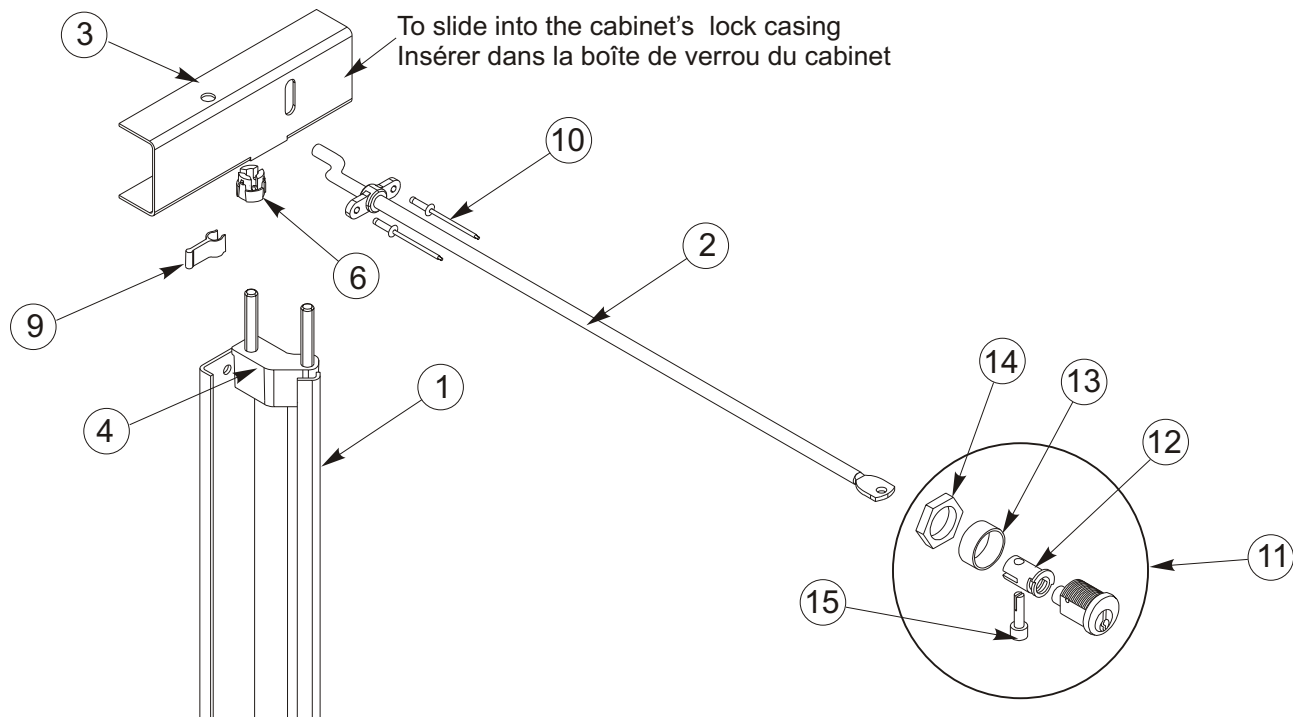

#	Description	# to order / # pour commander
1	Locking bar / Barre de verrouillage	OT700-112-XX (XX = height of cabinet / hauteur du cabinet)
2	Lock rod / Tige de serrure	OT700-120-XX (XX = depth of cabinet / profondeur du cabinet)
3	Locking channel / Verrou	OT700A303
4	Upper plastic block / Embout de plastique du haut	OT700-305
5	Lower plastic block / Embout de plastique du bas	OT700-306
6	Bushings / Bagues de pivot	71000510
7	Stopper bushing / Bague d'amortissement	71000550
8	Spring / Ressort	77501001
9	Plastic clip / Attache	71000560
10	Rivet / Rivet	3U0484F2
11	Lock (including the following) Serrure (incluant les pièces ci-dessous)	HA01-L2
12	Lock adaptor / Adapteur de serrure	73800020
13	Copper ring / Rondelle de cuivre	OT700-330
14	Nut / Écrou	Not sold separately / N'est pas vendu séparément
15	Plastic pin / Goupille de plastique	78000000

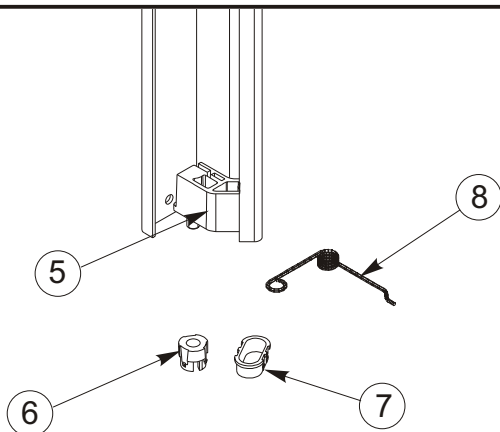

Top view of cabinet's back
Vue de dessus du dos du cabinet

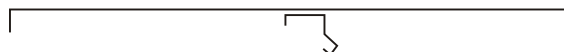

The flat side of the locking bar should be facing the back of the cabinet.
Le côté plat de la barre de verrouillage doit être vers le dos du cabinet.

Locking bar (#1)

- Remove the plastic clip (#9).
- Lift the bar and relieve the bottom.
- Remove spring (#8).

Lock (#11)

- Remove the nut (#14) and plastic pin (#15).
The lock adaptor (#12) must be in the same position as the illustration on preceeding page.

Lock rod (#2)

- Remove the rivets (#10) with a drill.

Barre de verrouillage (#1)

- Enlever l'attache (#9).
- Soulever la barre et dégager le bas.
- Enlever le ressort (#8).

Serrure (#11)

- Enlever l'écrou (#14) et la goupille (#15).
S'assurer que l'adaptateur de serrure (#12) est dans la même position que l'illustration de la page précédente.

Tige de serrure (#2)

- Enlever les rivets avec une perceuse (#10).

Locking bar (#1)

- Insert the locking channel (#3) into the lock casing to the back of the cabinet.
- Insert the top of the bar and install the spring (#8).
- See illustration "A" below.

Lock rod (#2)

- Insert lock rod (#2) into the locking channel (#3) and the lock casing, see illustration "B" below.
- Fasten it with two rivets (#10).

Lock (#11)

- Assemble pieces # 11, 12, 13 and 14 together, as shown on page 1.
- Secure lock rod (#2) into the lock with the plastic pin (#15).

Barre de verrouillage (#1)

- Insérer le verrou (#3) à l'intérieur de la boîte de verrou du cabinet.
- Insérer le haut de la barre et placer le ressort (#8).
- Voir illustration "A" ci-dessous.

Tige de serrure (#2)

- Insérer la tige de serrure (#2) le verrou et la boîte de verrou (#3) tel qu'illustré en "B" et assembler avec l'aide de deux rivets (#10).

Serrure (#11)

- Assembler les pièces # 11, 12, 13 et 14 ensemble, tel qu'illustré à la page 1.
- Bloquer la tige de serrure (#2) dans la serrure avec la goupille de plastique (#15).

